

225591  
225590  
225592

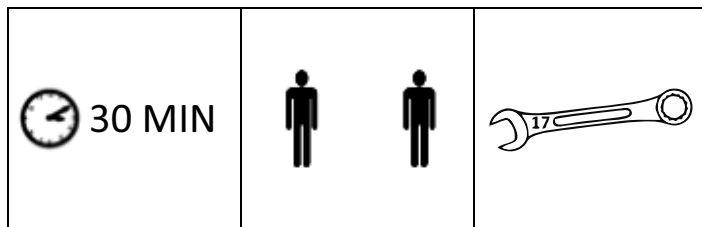
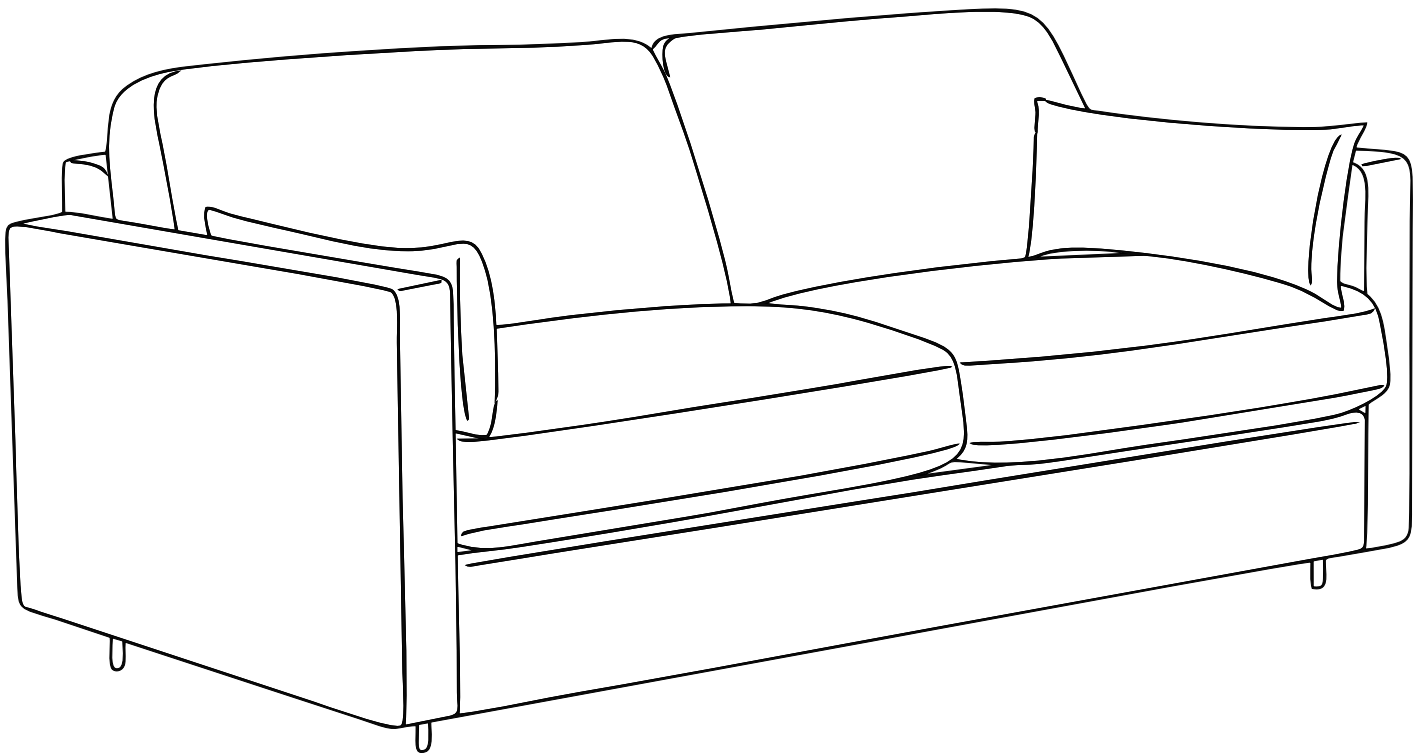

**FR**

## **IMPORTANT - À CONSERVER POUR CONSULTATION ULTÉRIEURE - À LIRE ATTENTIVEMENT**

Pour un usage domestique

Poids maximum : **3 X 110 kg**

Conseils d'entretien :

Le produit doit être correctement assemblé et stable avant utilisation.

Bois :

Votre mobilier est protégé par un traitement. Il est toutefois conseillé de l'entretenir régulièrement.

Pour le nettoyer, utiliser une éponge humide et du savon puis rincer et essuyer avec un chiffon doux.

Ne jamais employer de nettoyeurs abrasifs comme de l'eau de javel ou autres dissolvants agressifs et susceptibles de détériorer votre mobilier.

Autres matériaux :

Utiliser une éponge humide et du savon puis rincer et essuyer avec un chiffon doux.

Distributeur :

**IT**

## **IMPORTANTE - LEGGERE ATTENTAMENTE E CONSERVARE PER FUTURO RIFERIMENTO**

Per un utilizzo domestico

Peso massimo **3 X 110 kg**

Cura e manutenzione :

Prima dell'utilizzo, verificare che il prodotto sia correttamente assemblato e stabile.

Legno :

Prima dell'utilizzo, verificare che il prodotto sia correttamente assemblato e stabile.

Il mobile è protetto da un trattamento. Se ne consiglia comunque una regolare manutenzione.

Per pulirlo, utilizzare una spugna umida e del sapone, poi sciacquare e asciugare con un panno morbido.

Non utilizzare mai detergenti abrasivi come la candeggina o altri solventi aggressivi che potrebbero rovinare il mobile.

Altri materiali :

Utilizzare una spugna umida e del sapone, poi sciacquare e asciugare con un panno morbido.

Distributore :

**ES-**

## **IMPORTANTE - CONSERVAR COMO REFERENCIA EN CASO DE NECESIDAD - LEER ATENTAMENTE**

Para un uso doméstico

Peso máximo : **3 X 110 kg**

Consejos de limpieza y mantenimiento :

El producto debe estar correctamente montado y estable antes de utilizarlo.

Madera :

El mobiliario está protegido por un tratamiento. Sin embargo, se aconseja proceder a su mantenimiento regularmente.

Para limpiarlo, utilizar una esponja húmeda y jabón y aclarar y secar con un trapo suave.

No utilizar productos de limpieza abrasivos como lejía u otros disolventes agresivos que pudieran deteriorar el mueble.

Otros materiales :

Utilizar una esponja húmeda y jabón y aclarar y secar con un trapo suave.

Distribuidor :

**EN**

## **IMPORTANT - RETAIN FOR FUTURE REFERENCE - READ CAREFULLY**

For domestic use

Maximum weight : **3 X 110 kg**

Maintenance tips :

The product must be properly assembled and stable before use.

Wood :

Your furniture is protected with a treatment. However, it is advisable to maintain it regularly.

To clean it, use a damp sponge and soap then rinse and wipe with soft cloth.

Never use abrasive cleaners such as bleach or other harsh solvents that can damage your furniture.

Others material :

Use a damp sponge and soap then rinse and wipe with soft cloth.

Retailer :

**NL**

## **BELANGRIJK - TE BEWAREN VOOR LATERE RAADPLEGING - AANDACHTIG TE LEZEN**

Voor huishoudelijk gebruik

Maximaal gewicht : **3 X 110 kg**

Onderhoudstips :

Het product moet correct gemonteerd zijn en stabiel staan voor gebruik.

Hout :

Uw meubel kreeg een beschermende behandeling. Het is echter aanbevolen om het meubel regelmatig een onderhoudsbeurt te geven.

Gebruik voor het schoonmaken een vochtige spons en zeep. Spoel en droog af met een zachte doek.

Gebruik nooit schuurmiddelen zoals bleekwater of andere agressieve oplosmiddelen die uw meubel kunnen aantasten.

Ingevoerd door:

Andere materialen :

Spoel en droog af met een zachte doek.

Distributør :

**CA**

## **IMPORTANT - CONSERVEU AQUEST MANUAL D'INSTRUCCIONS PER A FUTURES CONSULTES - LLEGIU LES**

Per a ús domèstic

Pes màxim: **3 X 110 kg**

Consells de neteja i de manteniment :

El producte ha d'estar correctament muntat i estable abans d'utilitzar-lo.

Fusta

El mobiliari està protegit per un tractament. Ara bé, s'aconsella fer un manteniment regularment.

Per netejar-lo utilitzeu una esponja humida i sabó, seguidament, esbandiu-lo i eixugueu-lo amb un drap suau.

No utilitzeu productes de neteja abrasius com lleixiu o altres dissolvents agressius que puguin deteriorar el moble.

Altres materials :

Esbandiu-lo i eixugueu-lo amb un drap suau.

Distribuidor :

**DE**

## **WICHTIG - HEBEN SIE DIESE WARNHINWEISE BITTE AUF, FALLS SIE IRGENDWANN NOCH EINMAL ETWAS NACHLESEN AUFMERKSAM DURCHMÜSSEN - BITTE LESEN SIE SIE**

Für Hausgebrauch

Höchstgewicht : **3 X 110 kg**

Pflegehinweise :

Achten Sie vor dem Gebrauch auf eine korrekte Montage und einen stabilen Stand des Produkts.

Holz :

Dieses Möbelstück ist mit einer Schutzbehandlung versehen. Dennoch sollte es regelmäßig gepflegt werden.

Zum Reinigen nutzen Sie einen feuchten Schwamm und Spülseife, dann abspülen und mit einem weichen Tuch trocken wischen.

Nutzen Sie keine Scheuermittel, Lösungsmittel oder aggressiven Reinigungsmittel wie z.B. Chlorbleiche, die die Möbel beschädigen könnten.

Andere Materialien :

Dann abspülen und mit einem weichen Tuch trocken wischen.

Händler :

PT

## IMPORTANTE - CONSERVAR PARA REFERÊNCIA FUTURA - LER ATENTAMENTE

Para utilização doméstico

Peso máximo : 3 X 110 kg

Conselhos de manutenção :

O produto deve ser corretamente montado e deve estar estável antes da utilização.

Madeira :

O mobiliário está protegido com um tratamento. No entanto, aconselha-se a manutenção regular.

Para limpar, utilizar uma esponja húmida e detergente, enxaguar e limpar com um pano suave.

Nunca utilizar produtos de limpeza abrasivos como lixívia ou outros solventes agressivos e que podem deteriorar o mobiliário.

Outros materiais :

Enxaguar e limpar com um pano suave

Distribuidor :

AR

## احتفظ ملاحظة بهذه هامة النشرة – لعلك تحتاج إلى مراجعتها في المستقبل يجب قراءتها بانتباه –

للاستخدام المنزلي

أقصى وزن : 3 X 110 كجم

تصائح العناية:

يجب تجميع المنتج بشكل صحيح ويكون ثابتاً قبل الاستعمال.

خشب :

قطعة الأثاث محمية بسبب المعالجة التي تمت عليها. غير أنه يُنصح بالعناية بها بشكل منتظم.

للتنظيف استخدم قطعة إسفنجية رطبة وصابون ثم اشطف وامسح بقطعة قماش ناعمة.

لا تستخدم مطلقاً منظفات كاشطة مثل الكلور أو أية منبهات قوية ويمكن أن تسبب تلف قطعة الأثاث

مواد اخرى :

للتنظيف استخدم قطعة إسفنجية رطبة وصابون ثم اشطف وامسح بقطعة قماش ناعمة.

الموزع :

MAISONS DU MONDE

Le Portereau

44120 Vertou - France

# **FR-IMPORTANT À CONSERVER POUR CONSULTATION ULTÉRIEURE**

Précautions d'utilisation du canapé convertible en lit :

- lors de la fermeture du canapé, veillez à ce que le matelas soit correctement en butée en tête de lit dans le mécanisme.

- la fermeture du mécanisme doit se faire sans literie (excepte le matelas d'origine). En le fermant avec des draps, couettes, coussins... Vous réduirez fortement la durée de vie de ce dernier et à

# **IT-IMPORTANTE LEGGERE ATTENTAMENTE E CONSERVARE**

Precauzioni per l'utilizzo del divano trasformabile in letto :

- Al momento di chiudere il divano, assicurarsi che il materasso sia ben contro la testata del letto nel meccanismo.

- Alla chiusura del meccanismo, nel divano deve esserci solo ed esclusivamente il materasso originale. Lasciando lenzuola, piumini, cuscini, ecc, si rischia di ridurre la durata utile del

# **ES-IMPORTANTE CONSERVAR COMO REFERENCIA EN CASO DE NECESIDAD**

Recomendaciones de uso del sofá cama :

- Al cerrar el sofá, comprobar que el colchón llegue al final de la cabecera en el mecanismo.

- Quitar la ropa de cama antes de cerrar el mecanismo (dejar el colchón original). Si se cierra con sábanas, mantas y cojines su vida útil se verá reducida considerablemente y a la larga dañaría el sofá cama.

# **EN-IMPORTANT RETAIN FOR FUTURE REFERENCE READ CAREFULLY**

Precautions when using your convertible sofa bed :

- When closing the sofa, make sure the mattress is pushed up against the headboard in the mechanism.

- The sofa must be closed without bedding (except the original mattress). If you leave sheets, duvets or pillows on when closing it, you greatly reduce its lifetime and may cause it to break.

# **NL-BELANGRIJK TE BEWAREN VOOR LATERE RAADPLEGING AANDACHTIG TE LEZEN**

Gebruiksvoorzorgen van de zitbank die omgevormd kan worden tot bed :

- Bij het sluiten van de zitbank moet de matras correct tegen het hoofdeinde van het bed in het mechanisme liggen.
- Het mechanisme moet gesloten worden zonder beddengoed (uitgezonderd de oorspronkelijke matras). Door het te sluiten met lakens, dekbedden, dekens, kussens, .... Zal u de levensduur sterk inkorten en kan u het zelfs beschadigen.

# **CA-IMPORTANT CONSERVEU AQUEST MANUAL D'INSTRUCCIONS PER A FUTURES**

Recomanacions d'ús del sofà llit :

- Quan tanqueu el sofà, comproveu que el matalàs arriba al final de la capçalera dins el mecanisme.
- Traieu tota la roba de llit abans de tancar el mecanisme (deixeu el matalàs original). Si tanqueu el mecanisme amb llençols, mantes i coixins... reduïu la seva vida útil i a la llarga faríeu malbé el sofà llit.

La garantia del sofà llit queda anul·lada si no se segueixen aquestes recomanacions d'ús.

# **DE-WICHTIG HEBEN SIE DIESE WARNHINWEISE BITTE AUF, FALLS SIE IRGENDWANN NOCH EINMAL ETWAS NACHLESEN AUFMERKSAM**

Sicherheitshinweise für das ausziehbare Sofa :

- Achten Sie beim Schließen des Sofas darauf, dass die Matratze sich bis zum Anschlag an das Kopfteil im Mechanismus befindet.
- Beim Schließen des Mechanismus darf sich kein Bettzeug (mit Ausnahme der ursprünglichen Matratze) darin befinden. Wenn Sie ihn schließen, obwohl noch Laken, Bettdecken und Kissen

# PT-IMPORTANTE CONSERVAR PARA REFERÊNCIA FUTURA LER ATENTAMENTE

Precauções de utilização do sofá-cama :





- Ao fechar o sofá-cama, verifique se o colchão está corretamente encostado à cabeceira no mecanismo.
- O mecanismo deve ser fechado sem roupa de cama (apenas com o colchão de origem). Não feche o mecanismo com lençóis, edredões, almofadas, etc. Caso contrário, reduz substancialmente a vida útil do mecanismo e corre o risco de o avariar.

احتفظ ملاحظة بهذه هامة النشرة-AR  
لعلك تحتاج إلى مراجعتها في المستقبل  
يجب قراءتها بانتباه

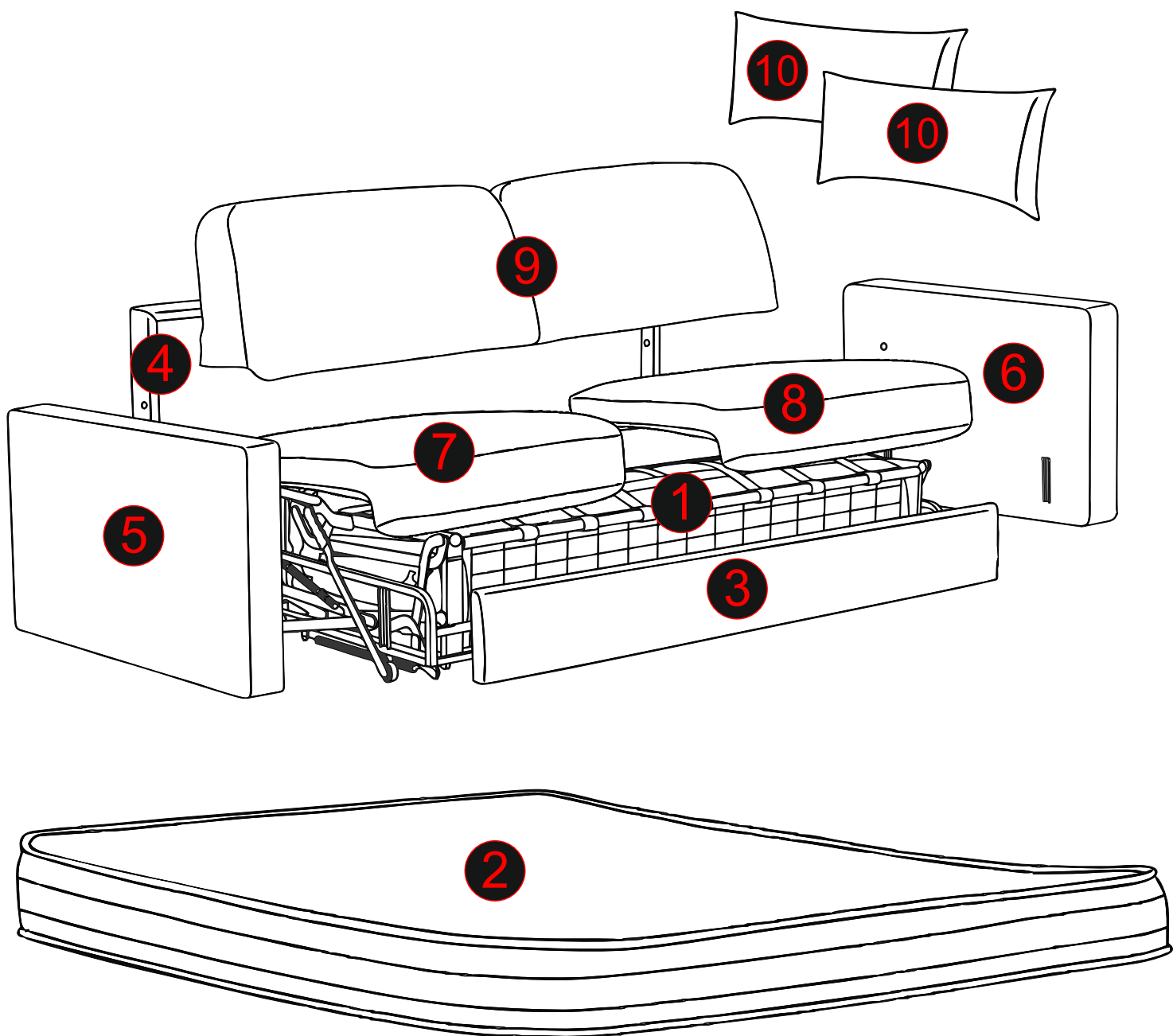
عند إغلاق الكنب، يجب الحرص على أن يكون الفراش مدفوعا بصورة صحيحة نحو رأس السرير داخل الآلية الميكانيكية -  
يجب أن يتم إغلاق الآلية الميكانيكية دون لوازم السرير (ما عدا الفراش الأصلي). إذا تم إغلاقها وفي داخلها شراشف، أغطية -  
وسادات... ستقتصر كثيرا مدة صلاحيتها وسينتهي الأمر بانكسارها. لن يكون بالإمكان تفعيل ضمانات الكنب إذا اتضح أنه لم يتم  
التقيد باحتياطات الاستعمال

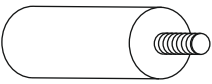
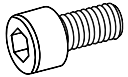
**MAISONS DU MONDE**  
**Le Portereau**  
**44120 Vertou - France**

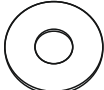

<p><b>A</b></p>  <p>Ø2.5X80mm X4</p>	<p><b>B</b></p>  <p>Ø8x15mm X4</p>	<p><b>C</b></p>  <p>M10 X4</p>	<p><b>D</b></p>  <p>M6 X2</p>	<p><b>E</b></p>  <p>Ø6x50mm X2</p>	<p><b>F</b></p>  <p>M6 X1</p>
---	---	---	--	---	--



1

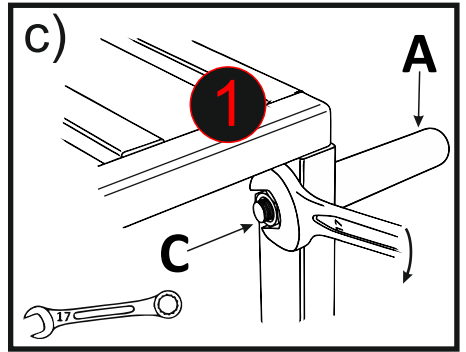
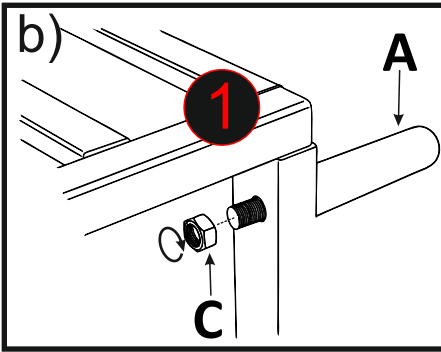
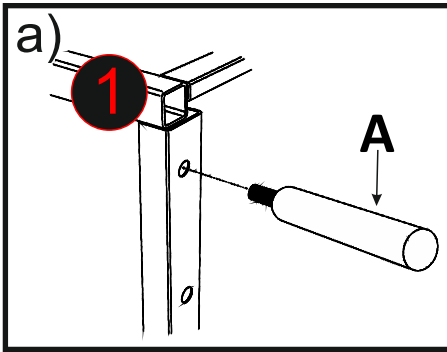
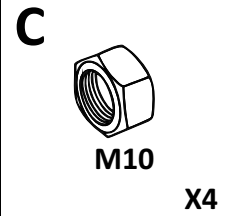
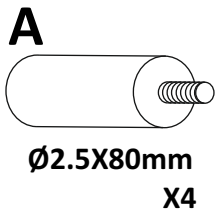
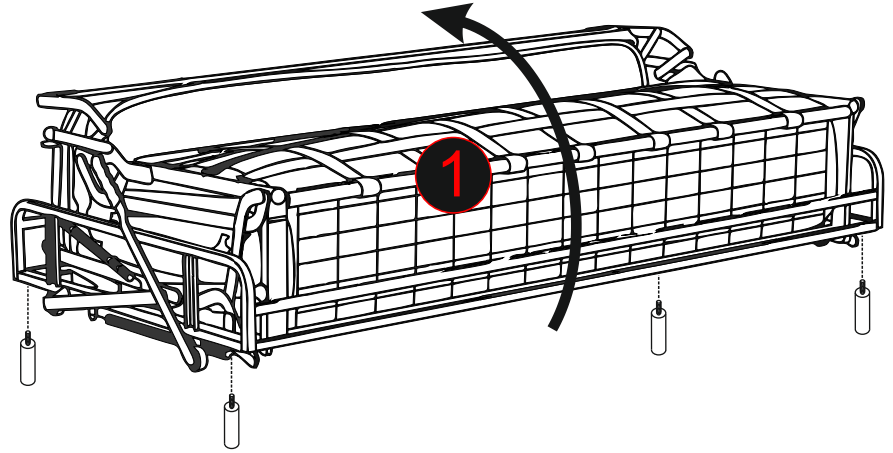

2

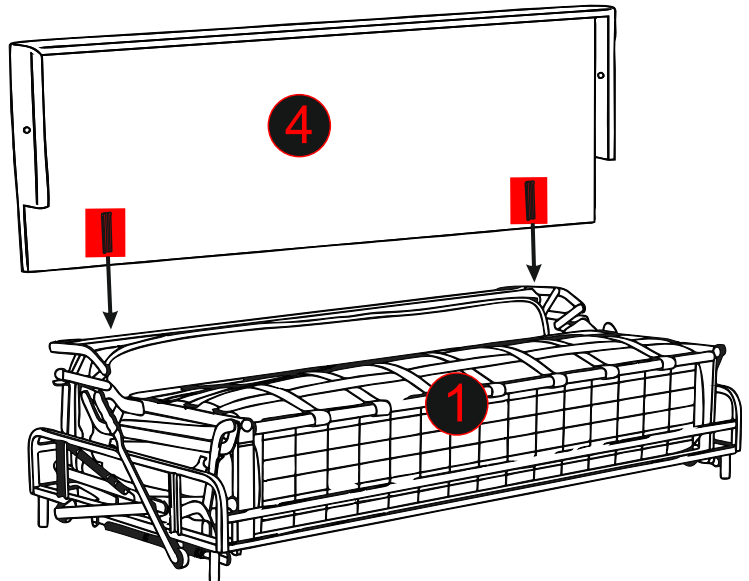
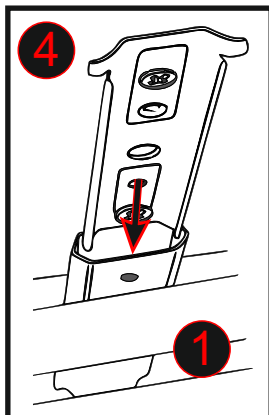
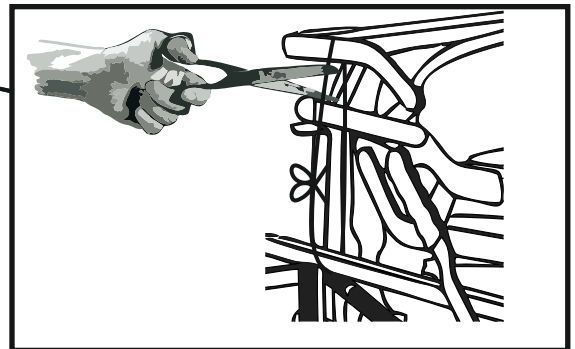
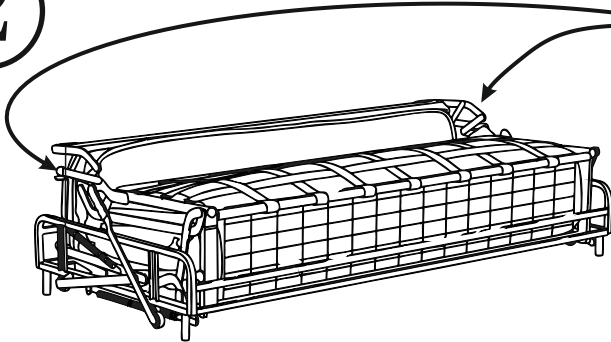

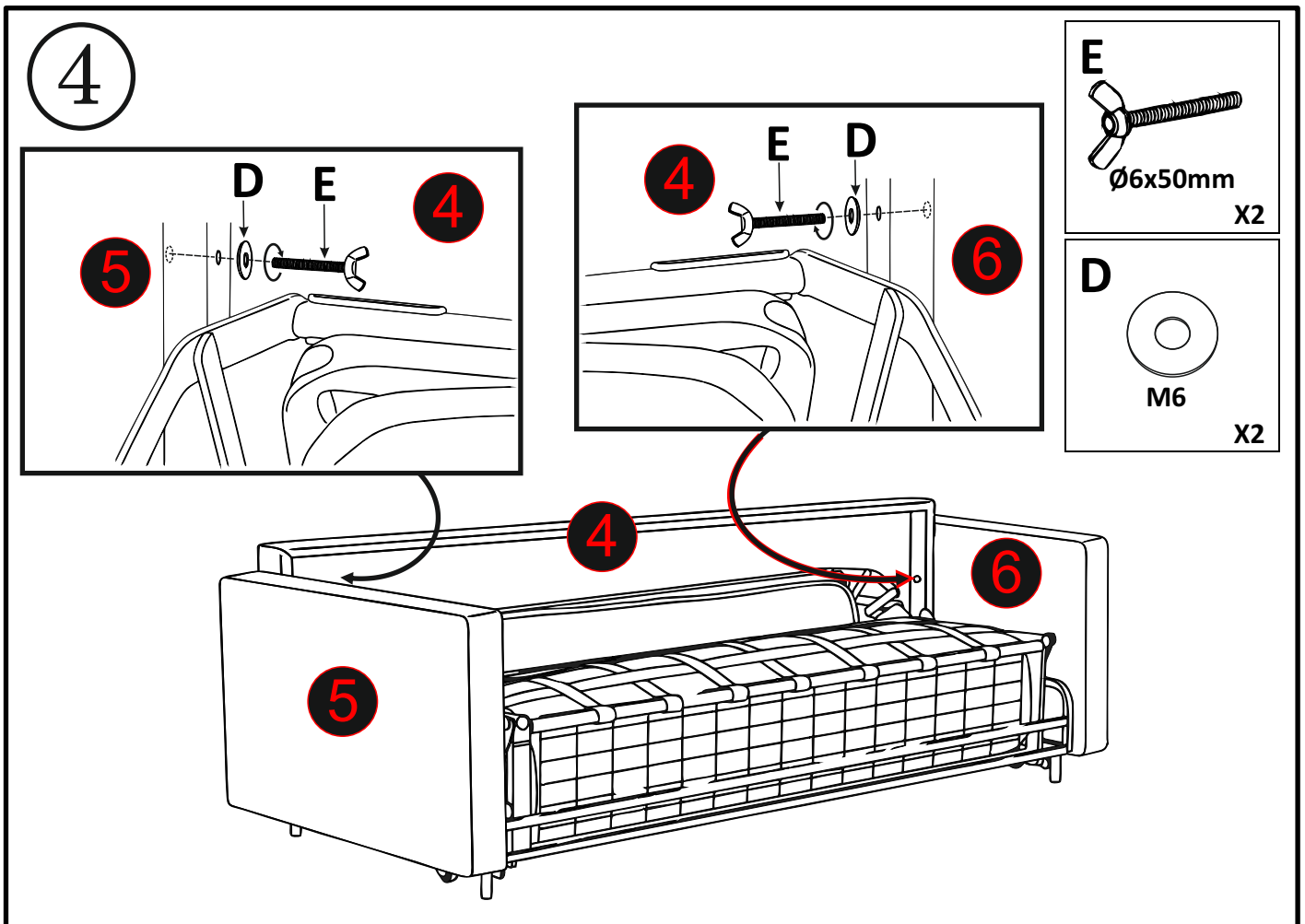
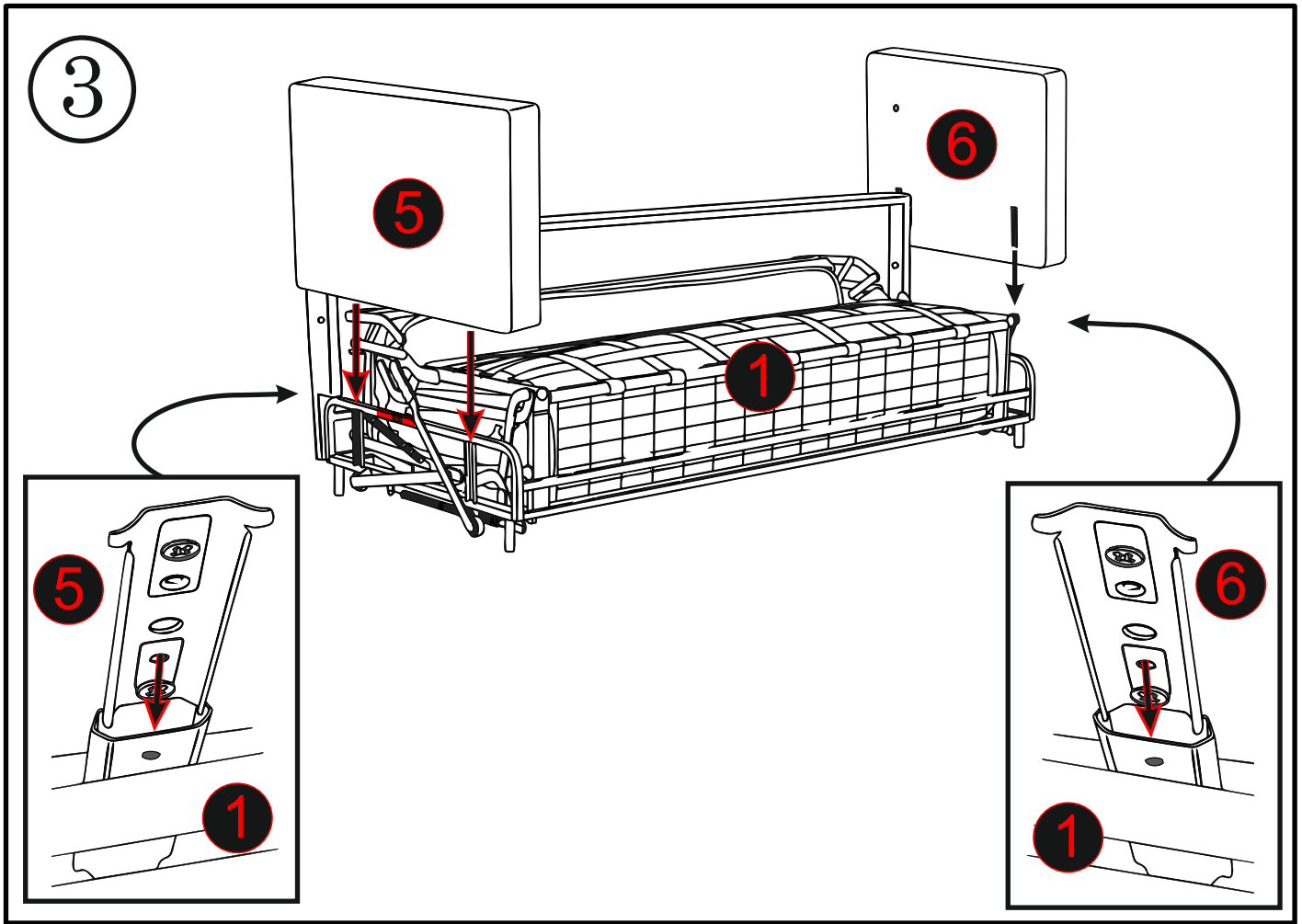

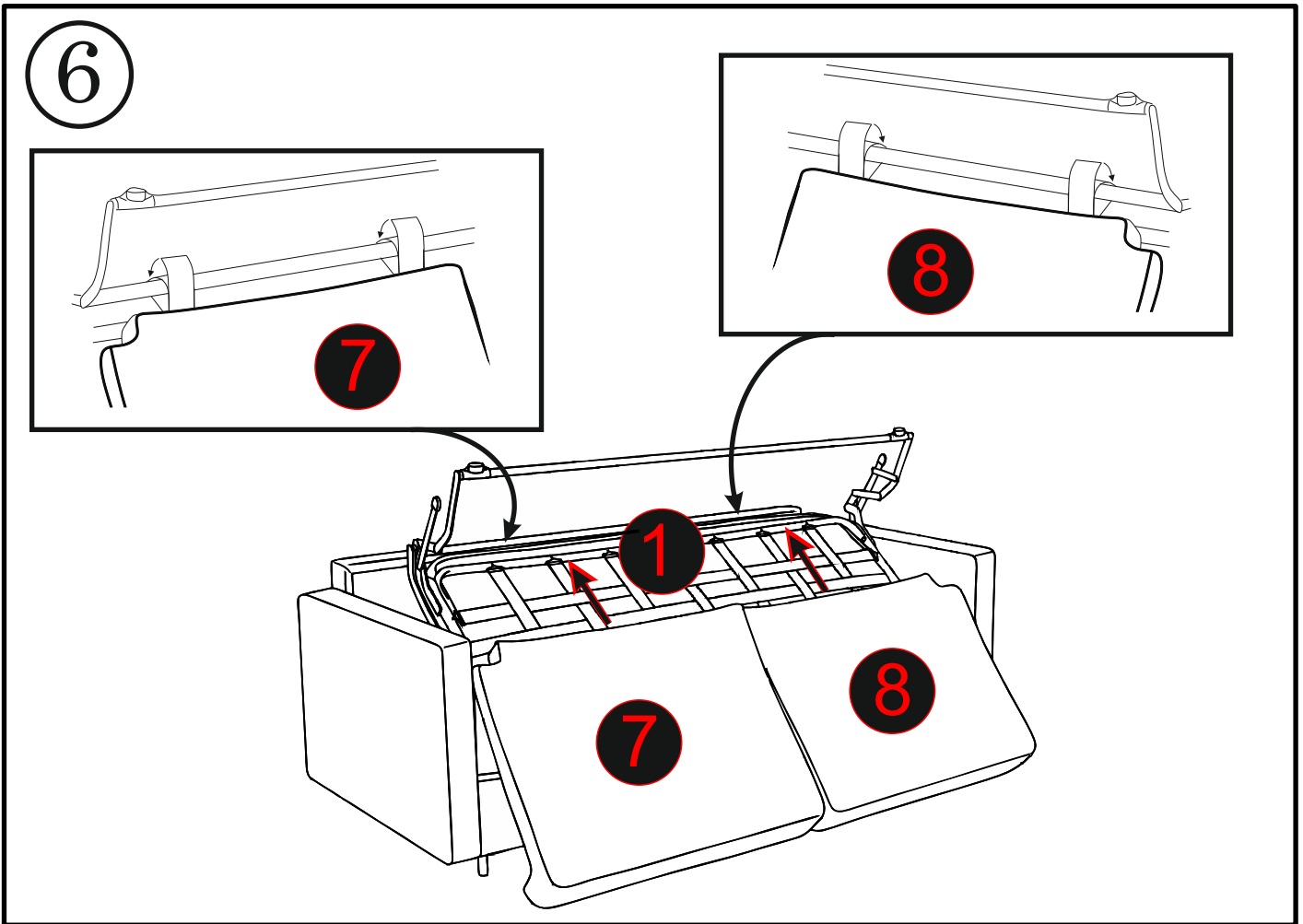
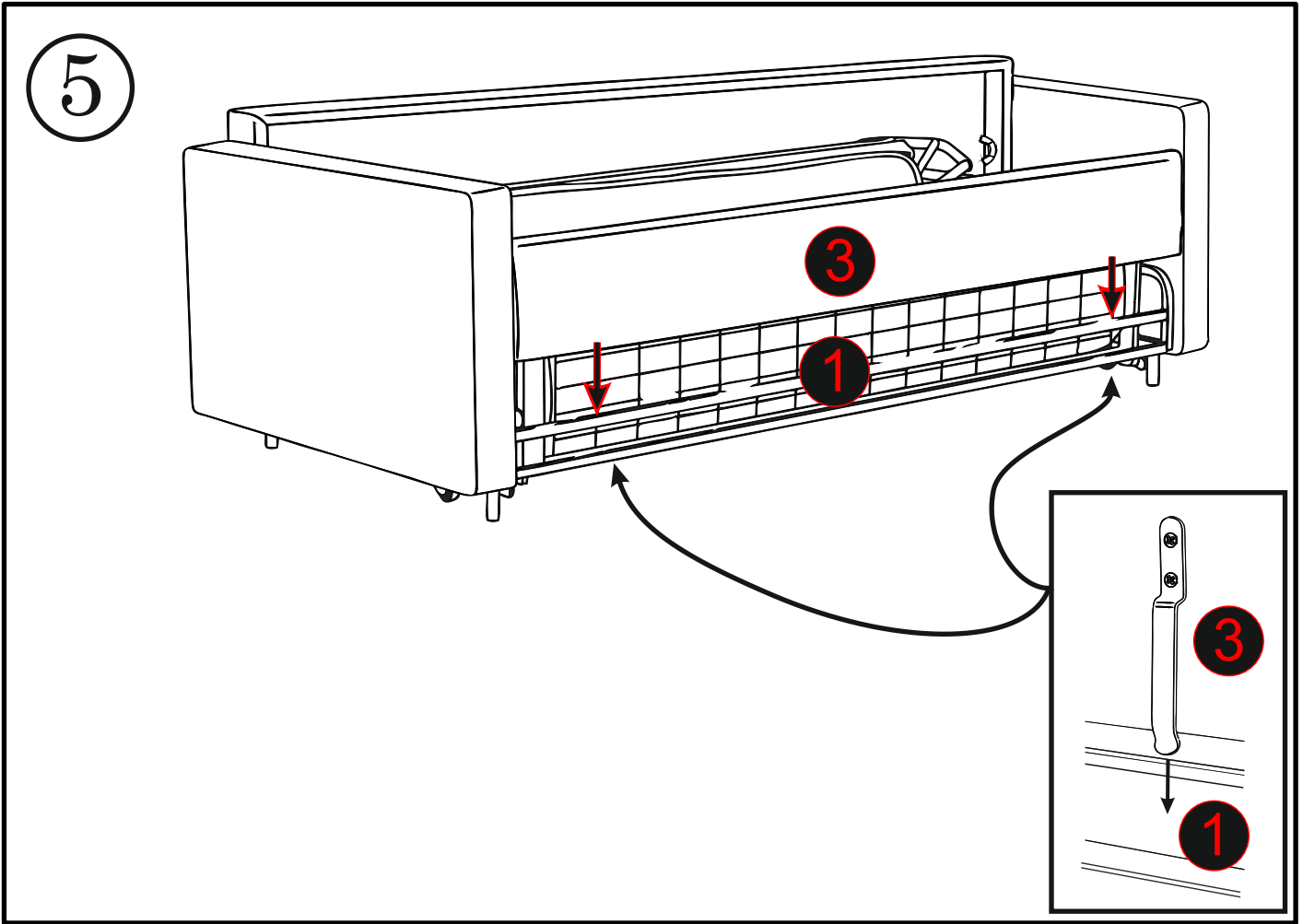

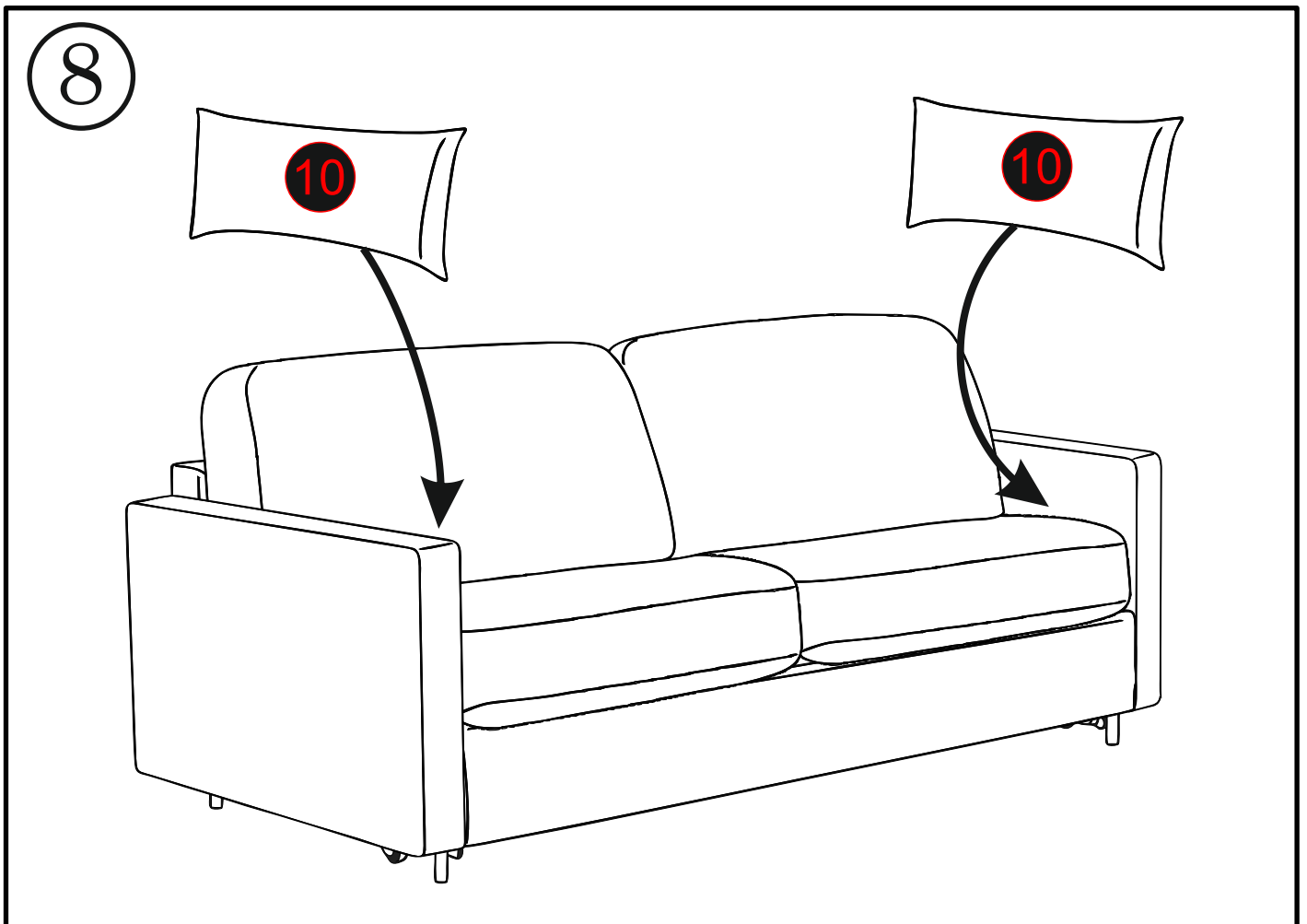
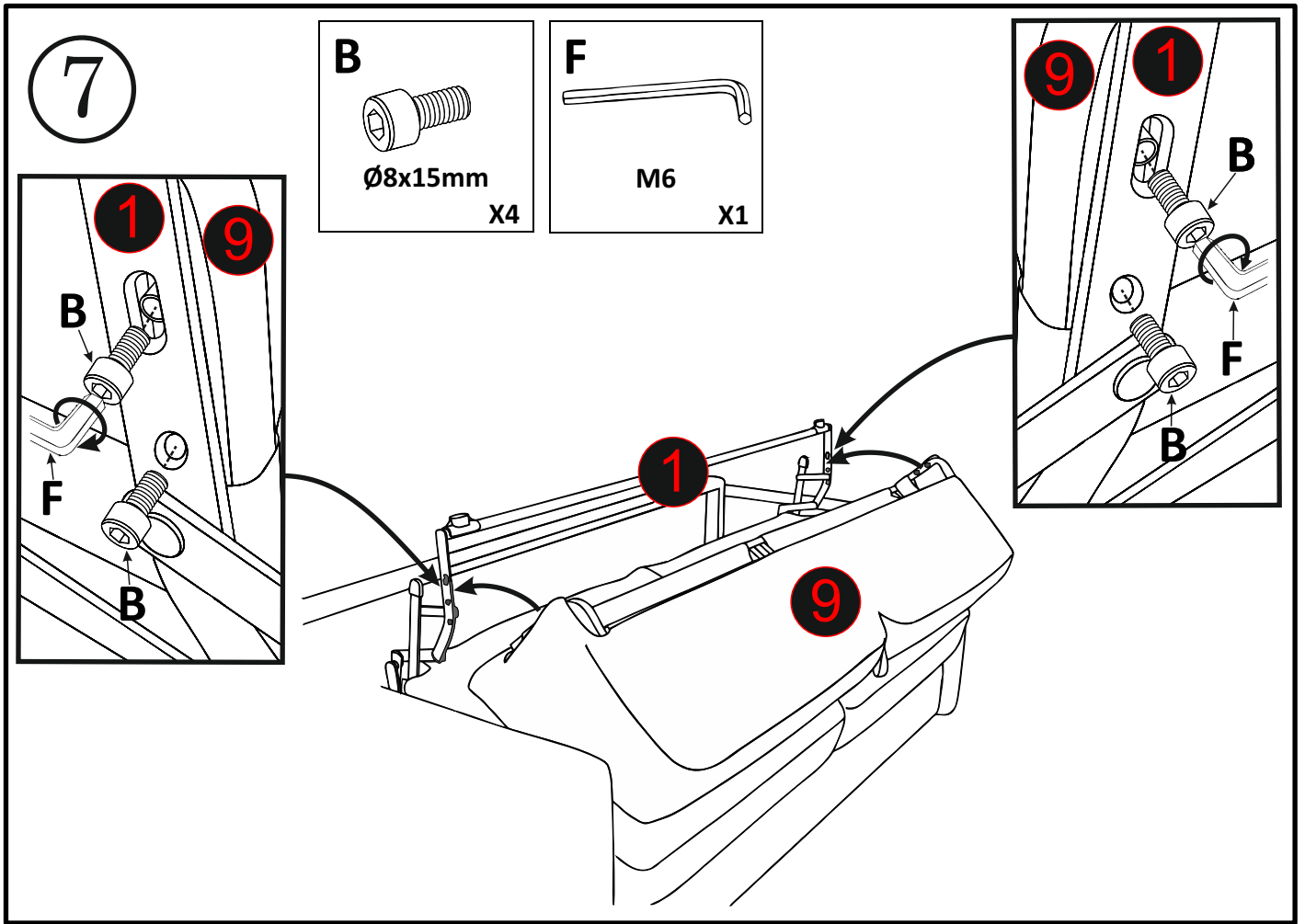

9

a)

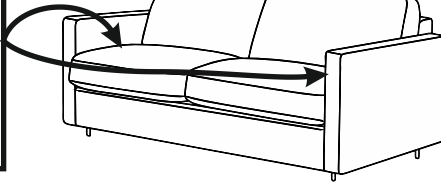
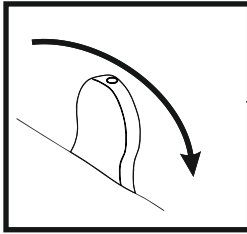

b)

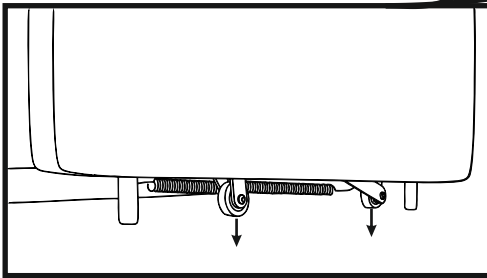
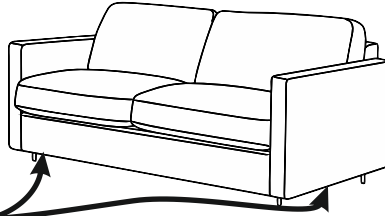

c)

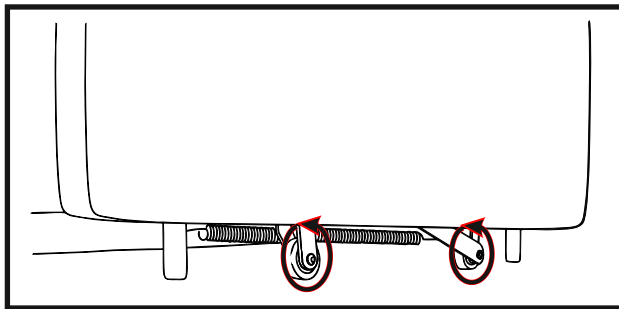
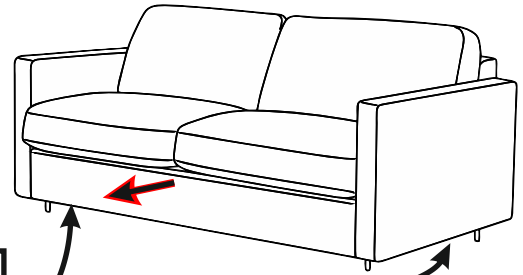

10

a)

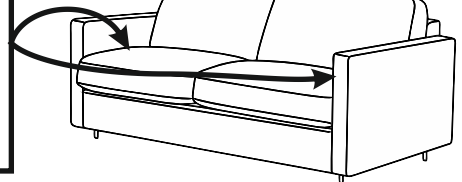
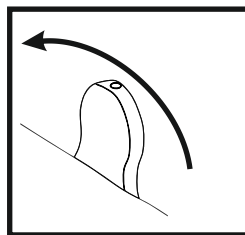

b)

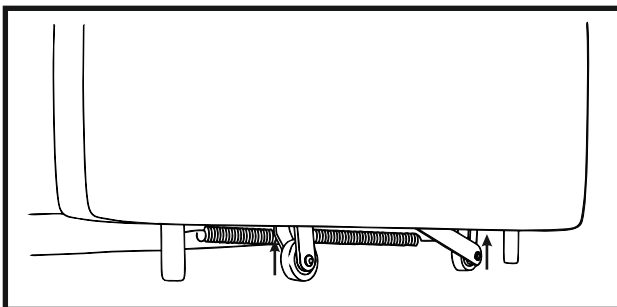
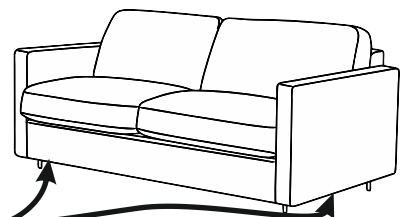

11

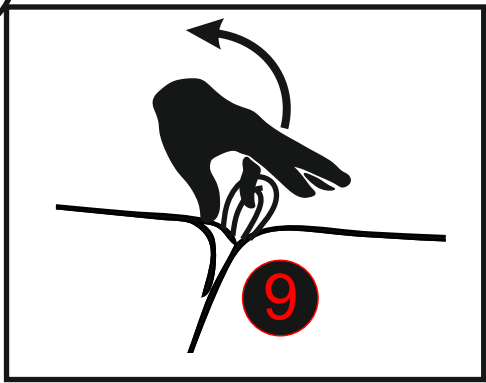

a)

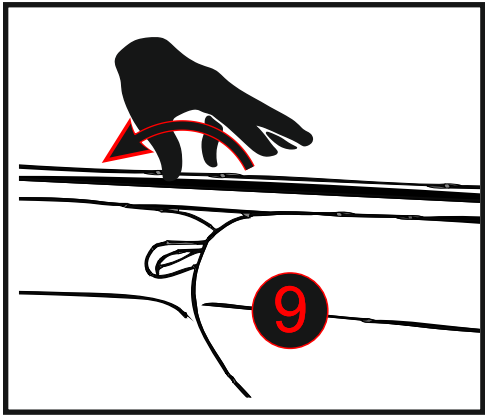
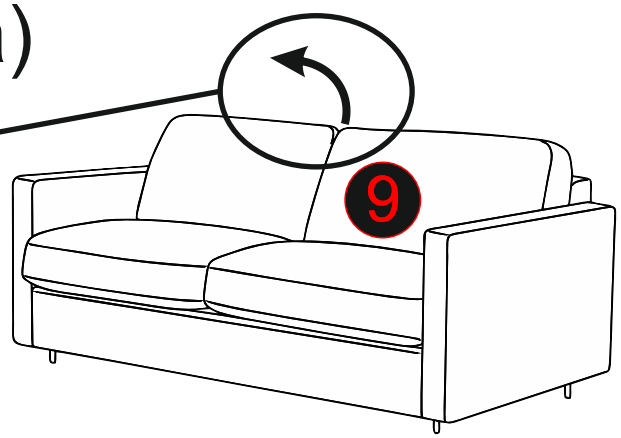

b)

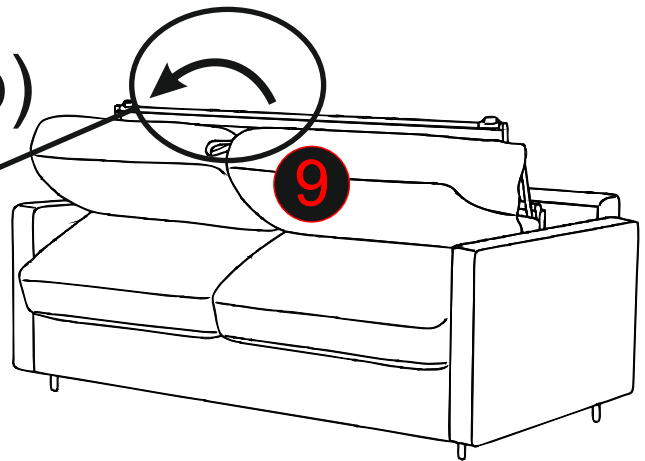

c)

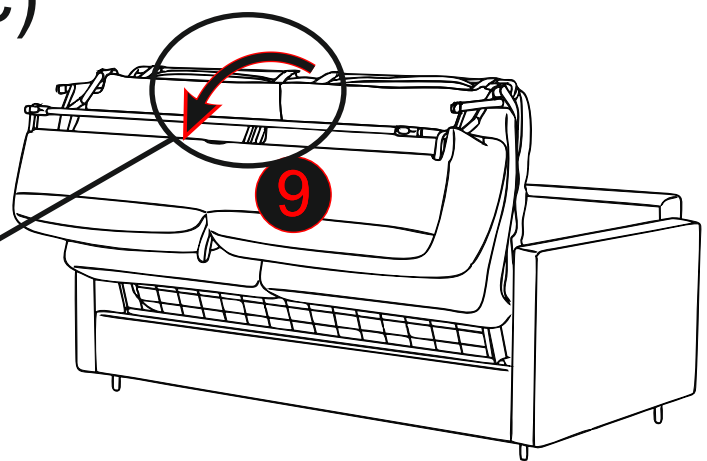
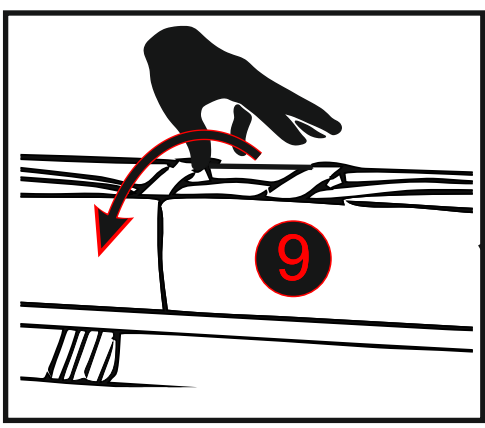

d)

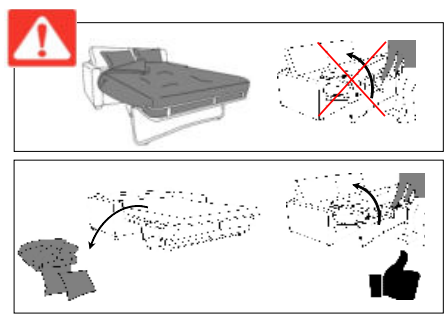
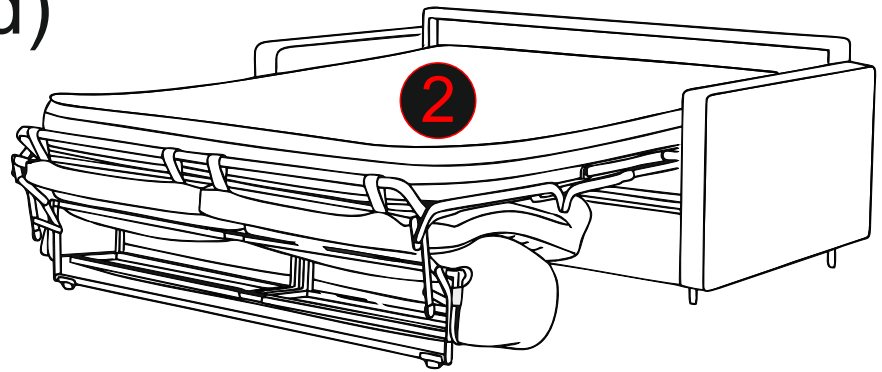

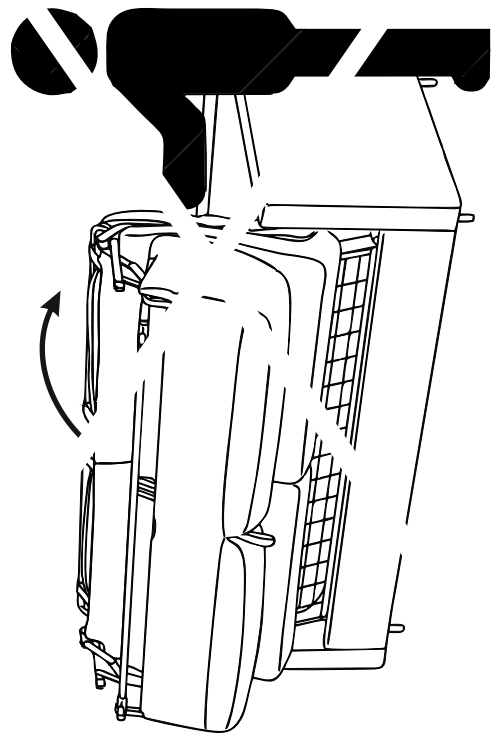
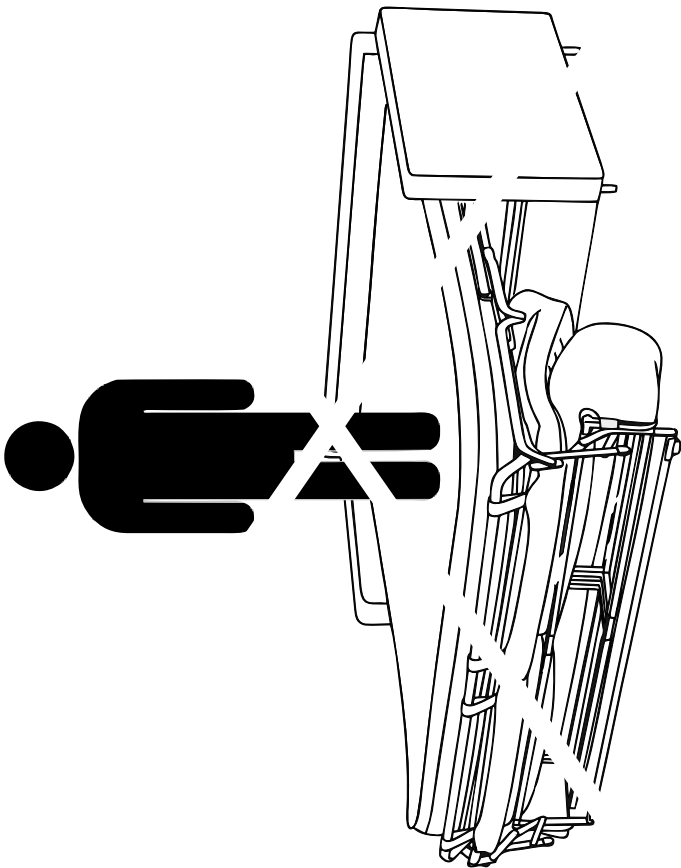
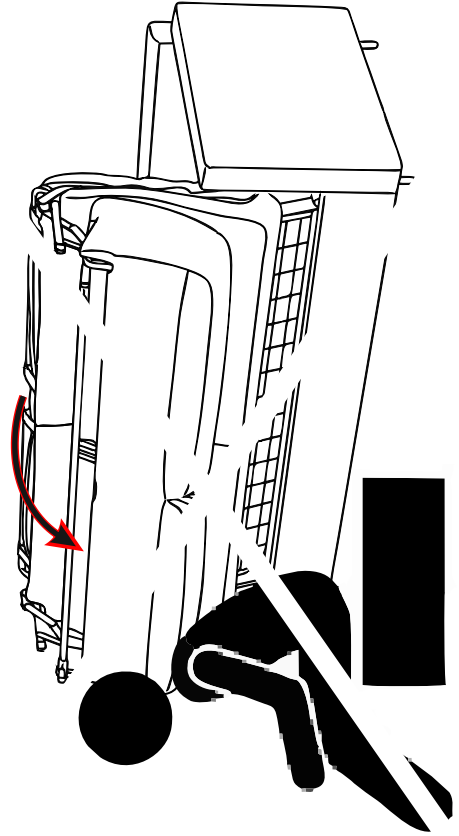
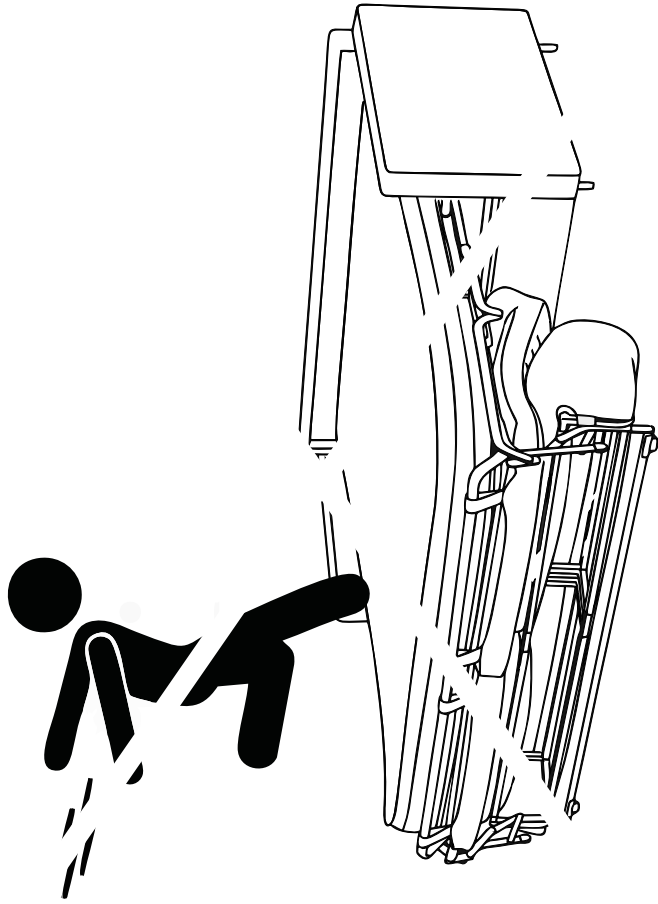

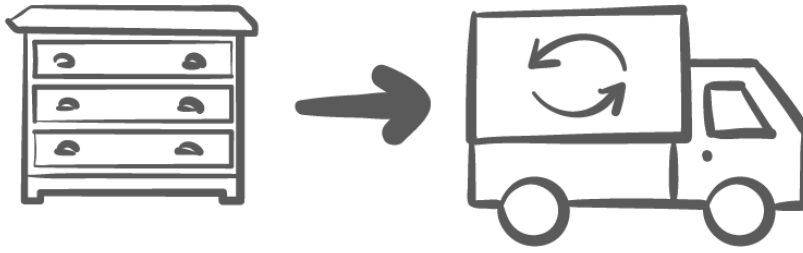

**FR** : Les produits Maisons du Monde sont conçus pour faire vivre votre maison et la réinventer, au gré de vos envies. Lorsque vous ferez le choix de remplacer ce meuble, contactez une association qui pourra lui donner une 2<sup>ème</sup> vie ou rapportez le dans un point de collecte pour qu'il puisse être recyclé.

En France, l'éco-organisme Eco-mobilier organise la collecte, le recyclage et la valorisation des meubles en fin de vie. Pour géolocaliser un point de collecte près de chez vous, rendez-vous sur [eco-mobilier.fr](http://eco-mobilier.fr)

**EN** : Maisons du Monde products are designed for you to brighten up and reinvent your home any time it takes your fancy. When you decide to replace your furniture, please contact a charity which could give it a second life, or take it to a waste sorting facility for it to be recycled.

**IT** : I prodotti Maisons du Monde sono pensati per far vivere la tua casa e reinventarla in base alle tue esigenze. Quando deciderai di sostituire questo mobile, contatta un'associazione che potrà offrirti una seconda vita, oppure portalo in un centro di raccolta affinché possa essere riciclato.

**ES** : Los productos Maisons du Monde están diseñados para dar vida a tu hogar y reinventarlos cómo y cuándo prefieras. Cuando decidas cambiar un mueble, ponte en contacto con una asociación que pueda darle una segunda vida o llévalo a un punto de recogida para que pueda ser reciclado.

**CAT** : Els productes Maisons du Monde s'han dissenyat per gaudir i reinventar la vostra llar, tant com vulgueu. Si voleu canviar aquest moble, poseu-vos en contacte amb una associació que li donarà una segona vida o porteu-lo a un punt de recollida de reciclatge.

**DE** : Die Maisons du Monde-Produkte sind dazu entworfen, Ihrem Heim Leben zu verleihen und es ganz nach Ihren Wünschen neu zu gestalten. Wenn Sie sich entschließen, das Möbelstück auszuwechseln, setzen Sie sich mit einem Verein in Verbindung, der ihm ein zweites Leben schenken kann, oder bringen Sie es zu einer Sammelstelle, damit es recycelt wird.

**PT** : Os produtos Maisons du Monde são concebidos para fazer viver a sua casa e para a reinventar, ao sabor dos seus desejos. Quando desejar substituir um móvel, contacte uma associação que lhe possa dar uma 2<sup>a</sup> vida ou leve-o até um ponto de recolha para que possa ser reciclado.

**NL** : De producten van Maisons du Monde zijn ontworpen om je huis tot leven te wekken en een nieuwe persoonlijke look te geven. Wil je dit meubel vervangen? Breng het dan naar een organisatie die er een tweede leven aan geeft of naar een inzamelpunt zodat het gerecycleerd kan worden.

**AR**

تم تصميم منتجات Maisons du Monde لكي تضيء على بيتك روحاً جديدة وتجعلك تعيد اكتشافه وفقاً لخيلائك. عندما تنوي تبديل هذا الأثاث، ففكر في الاتصال بجمعية خيرية يمكنها إعادة استعماله أو ضعه في نقطة تجميع حتى تتم رسالته.